

# Code FIG 2022-2024



Vivons ensemble l'expérience sport et culture !

# Généralités



## Jury D :

- Annonce la valeur du saut exécuté et donne au jury E le numéro du saut exécuté s'il est différent du saut annoncé.

## Jury E :

- Chaque juge note le saut exécuté et donne sa note.
- La note du 1<sup>er</sup> saut doit être affichée avant que la gymnaste exécute son 2<sup>ème</sup> saut.
- Si la gymnaste obtient « 0 » au 1<sup>er</sup> saut, le Jury D doit en avertir l'entraîneur.

# Généralités



- La gymnaste est responsable de l'affichage du numéro du saut qu'elle a l'intention d'exécuter. Il n'y a pas de pénalité si un saut est différent du saut annoncé.
- La distance de la course d'élan est de 25 mètres maximum.
- Tous les sauts doivent être exécutés avec impulsion des 2 mains sur la table de saut.
- Appui (impulsion) avec seulement une main : **Pénalité de 2,00 Pts sur la note finale (jury D)**

# Déductions spécifiques *Aménagement FSCF*



## Appliquées sur la Note Finale du saut :

- Plus de 25 mètres de course : **pénalité de 0,50 pt**
- Course d'élan sans effectuer un saut : **pénalité de 1,00 pt. (Pas d'application FSCF)**
- Appui, impulsion d'une seule main : **Pénalité de 2,00 pts**

## Finale par agrès :

- Moyenne des 2 sauts exécutés.
- Quand l'un des 2 sauts reçoit la note « 0,00 pt », la note finale est égale à la note du saut exécuté divisé par 2.

# Valorisation de la Note D Aménagement FSCF



Valorisation	+ 0,30 Pt	+ 0,60 Pt	+ 0,90 Pt	
	Note D comprise entre	Note D comprise entre	Note D comprise entre	
Table de saut	3,00 à 3,40	3,50 à 3,90	4,00 et +	



- 3 courses d'élan sont autorisées pour 2 sauts exécutés.
- Course avec saut non réalisé **SANS** touche du tremplin ou de la table = Sans pénalité.
- Course avec saut non réalisé **ET** touche du tremplin ou de la table = Saut nul.
- Une 4<sup>ème</sup> course n'est pas autorisée.

# Généralités



- Pour les sauts par rondade, la gymnaste est tenue d'utiliser correctement la sécurité devant le tremplin (« collier de sécurité » fourni par l'organisateur). Sinon SAUT NUL.
- Un tapis pour les mains peut-être utilisé pour les sauts en Yurchenko seulement.
- L'échauffement à l'agrès est de 50 secondes ou au minimum 2 sauts.

# Généralités



## Groupe 1

Sauts sans salto (renversement, yamashita, rondade) avec ou sans rotation longitudinale dans le 1<sup>er</sup> et/ou le 2<sup>ème</sup> envol.

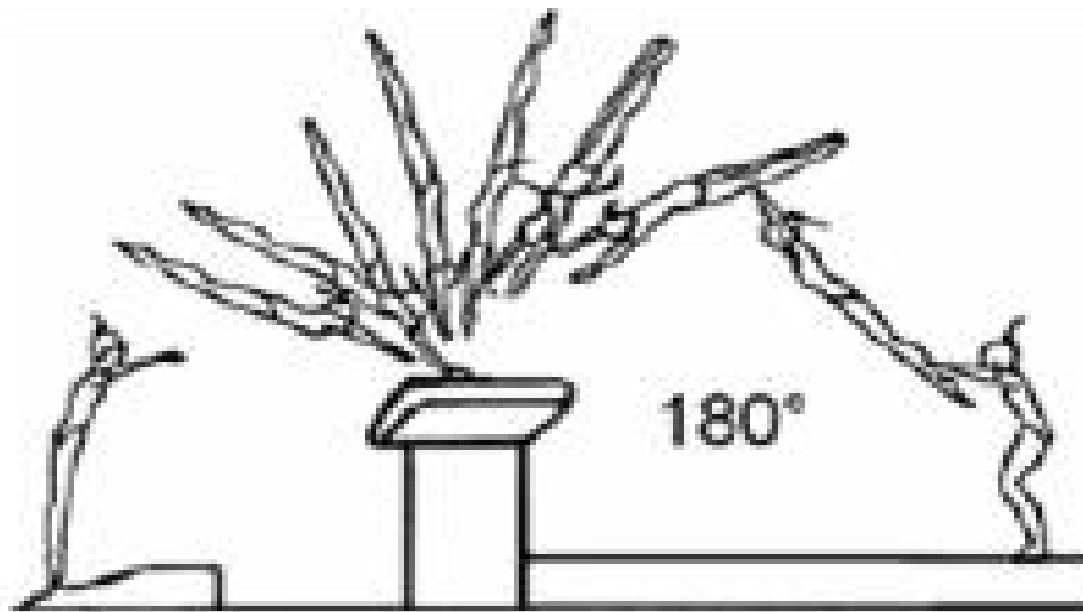



# Généralités



## Groupe 2

Sauts par renversement avant, avec ou sans rotation longitudinale de 1 tour dans le 1<sup>er</sup> envol – salto avant ou arrière avec ou sans rotation longitudinale dans le 2<sup>ème</sup> envol.

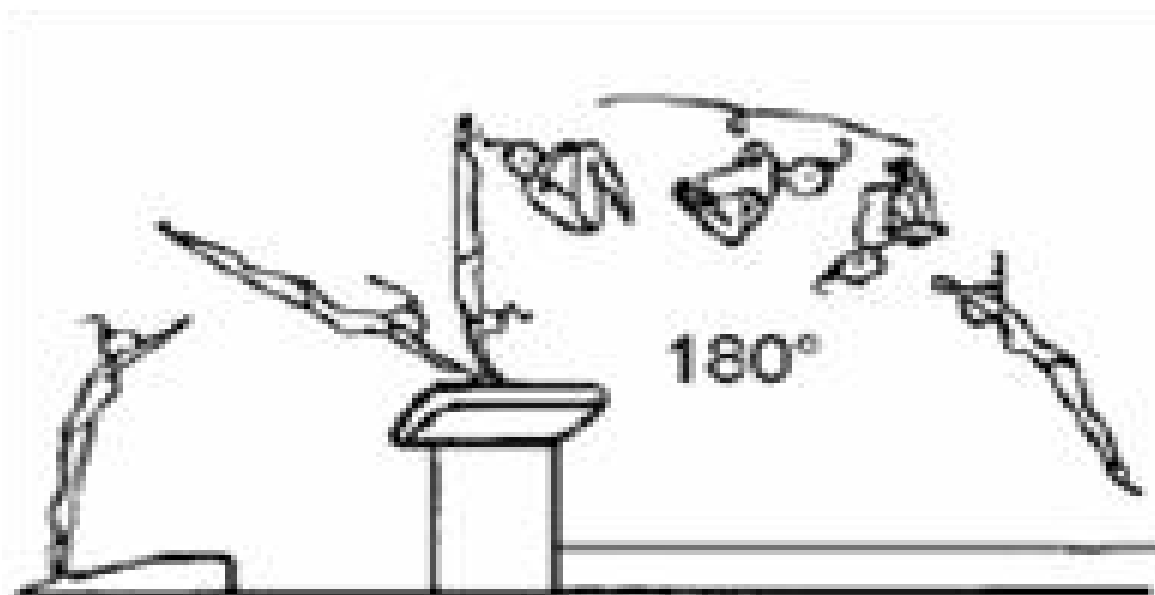

# Généralités



## Groupe 3

Sauts par renversement avec rotation longitudinale de  $\frac{1}{4}$ ,  $\frac{1}{2}$  tour dans le 1<sup>er</sup> envol (Tsukahara) – salto arrière avec ou sans rotation longitudinale dans le 2<sup>ème</sup> envol.

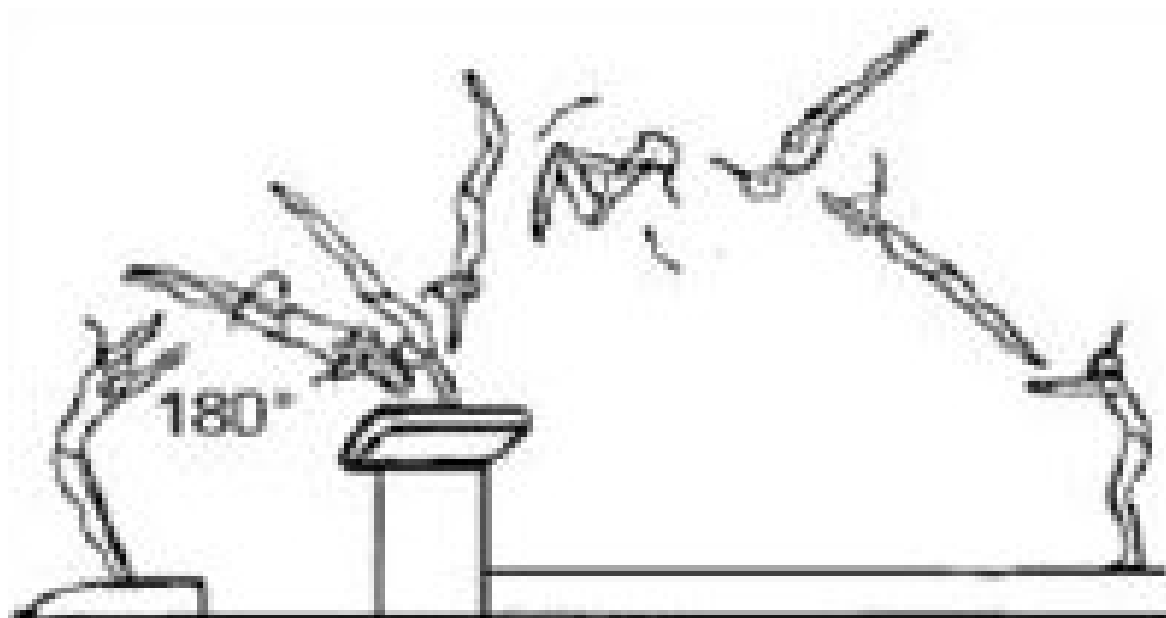

# Généralités



## Groupe 4

Rondade (Yurchenko) avec ou sans  $\frac{3}{4}$  de rotation longitudinale ( $270^\circ$ ) dans le 1<sup>er</sup> envol – salto arrière avec ou sans rotation longitudinale dans le 2<sup>ème</sup> envol.

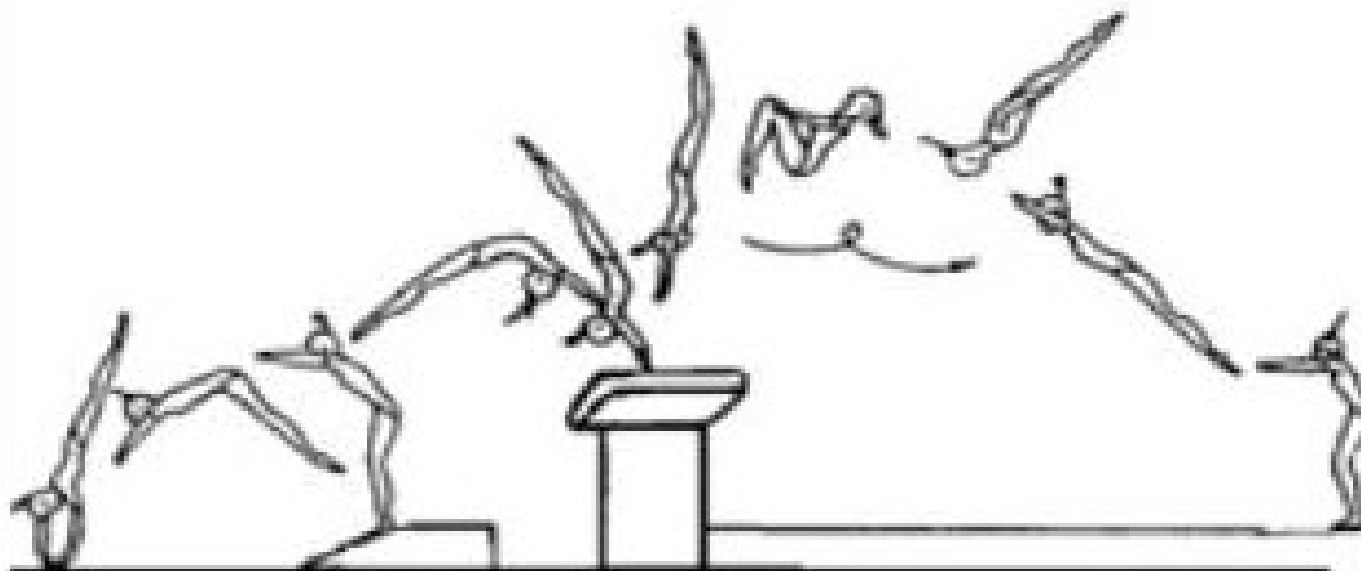

# Généralités



## Groupe 5

Rondade avec rotation longitudinale de  $\frac{1}{2}$  tour dans le 1<sup>er</sup> envol – salto avant ou arrière avec ou sans rotation dans le 2<sup>ème</sup> envol.

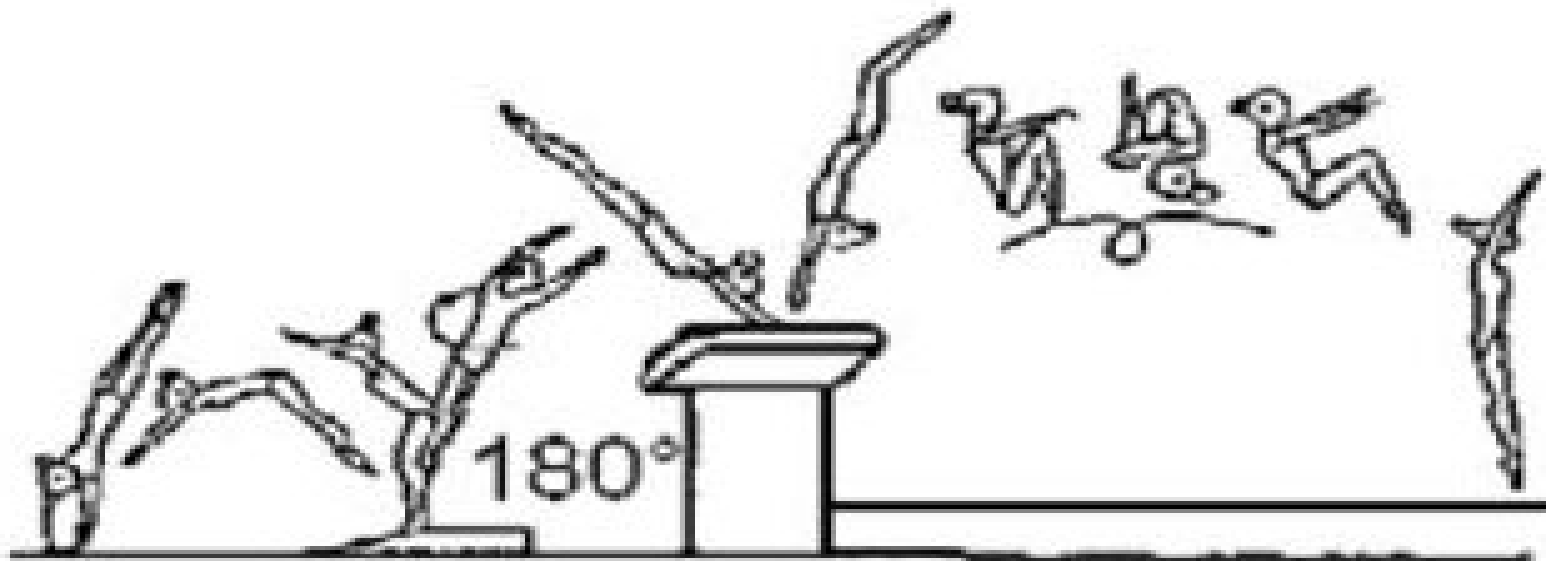

Sportive  
et Culturelle  
de France

Vivons ensemble l'expérience sport et culture !

# Technique



Les rotations doivent être terminées **au degré près** sinon on accorde une valeur de saut inférieure pour sous rotation :

- 2 ½ tours deviennent 2 /1 tours.
- 2 /1 tours deviennent 1 ½ tour.
- 1 ½ tour devient 1 tour.

# Réception



## Il n'y a pas de ligne centrale.

- Réception ou pas en dehors du couloir avec 1 pied, 1 main (*partie de pied/main*) :
  - 0,10 par jury D sur Note Finale.
- Réception ou pas en dehors du couloir avec les 2 pieds/mains (*partie de pieds/mains*) ou partie du corps :
  - 0,30 par jury D sur Note Finale

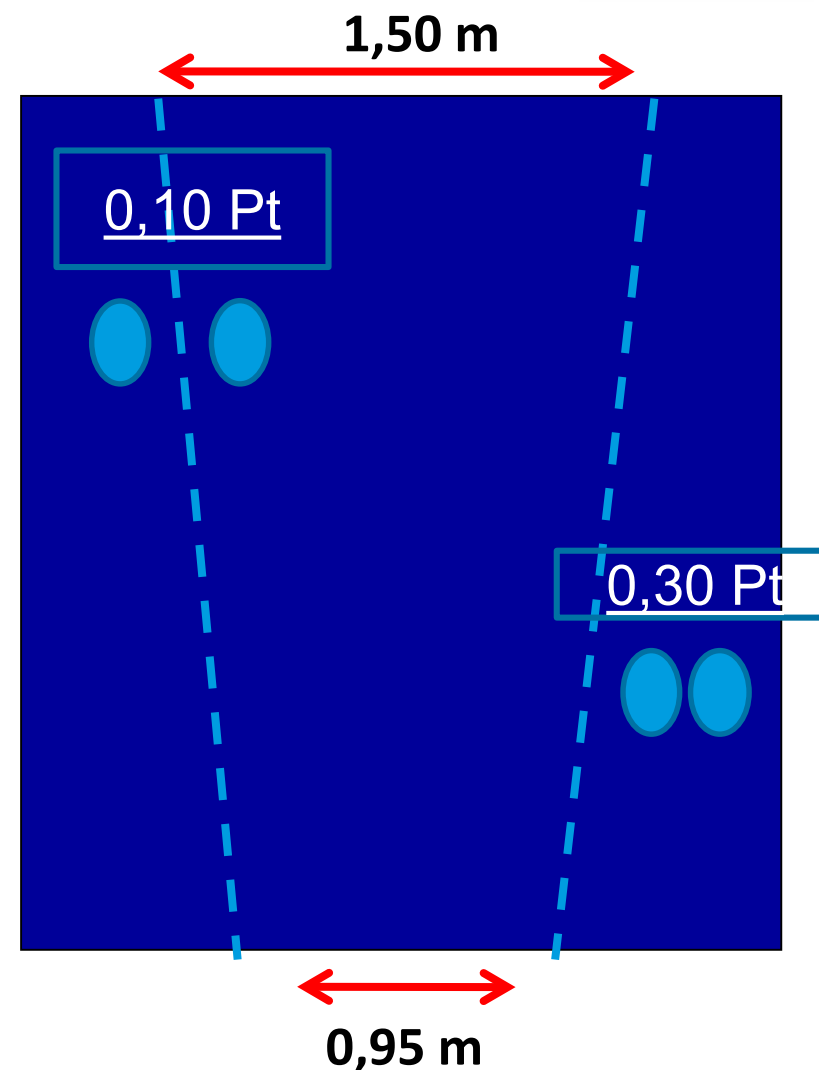

# Sauts non valables Jury D



Course d'élan avec touche du tremplin ou de la Table de Saut sans exécuter de saut.	<b>Non Valable</b>	<b>Note : 0</b>
Pas d'appui sur la Table de Saut.	<b>Non Valable</b>	<b>Note : 0</b>
Aide pendant le saut.	<b>Non valable</b>	<b>Note : 0</b>
Ne pas utiliser le « collier de sécurité » pour les sauts par rondade.	<b>Non valable</b>	<b>Note : 0</b>
La réception n'est pas faite sur les pieds d'abord.	<b>Non valable</b>	<b>Note : 0</b>
Le saut est tellement mal exécuté qu'il ne peut pas être reconnu ou la gymnaste pousse avec ses pieds sur la table de saut.	<b>Non valable</b>	<b>Note : 0</b>

# Sauts non valables Jury D



La gymnaste exécute un saut interdit (*jambes écartées latéralement, élément non autorisé avant le tremplin, réception latérale intentionnelle*).

**Non Valable**

**Note : 0**

- La note « 0 » est donnée par le jury D.
- Pas d'évaluation par le jury E.
- Pas de vidéo en FSCF.